

■ DESCRIPTION

Spectra fabrique des silencieux circulaires destinés à réduire le bruit dans les réseaux de distribution d'air : aspirations et rejets d'air d'équipements bruyants comme par exemple : aspiration ventilateur centrifuge, ventilation des locaux techniques, cheminée d'extraction....

Ces silencieux sont souvent associés aux ventilateurs hélicoïdes ou centrifuges. Selon les contraintes/objectifs, un élément absorbant (bulbe circulaire ou baffle) peut également être placé dans la voie d'air. Chaque silencieux est dimensionné et conçu sur-mesure par nos techniciens.

■ PERFORMANCES ET DOMAINE D'EFFICACITE

En règle générale, l'atténuation des silencieux à absorption est faible aux basses fréquences et élevée aux moyennes et hautes fréquences.

Pour un silencieux circulaire, l'atténuation par insertion au bruit réel De , mesurée selon la norme NF EN ISO 7235:2009 dépend de :

- La longueur du silencieux
- L'épaisseur de l'absorbant périphérique
- La présence ou non d'un bulbe central
- La vitesse dans les voies d'air.

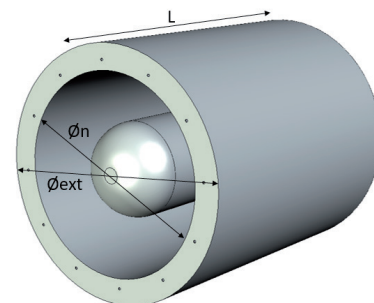

■ RACCORDEMENT

En standard par flasques taraudées

■ CARACTÉRISTIQUES PHYSIQUES

- **Enveloppe** en tôle d'acier galvanisé d'épaisseur 8/10^{ème} ou 10/10^{ème}
- **Absorbant** en laine de roche revêtue d'un voile de verre noir, classé M0 et protégée par métal déployé ou tôle perforée
- **Supportage** sur-mesure selon les projets - Par exemple : Berceau, chaise support, pieds support, ...

■ OPTION

- Raccordement par emboîtement ou brides
- Ensemble en inox 304, 316, aluminium ou plastique (PVC, PP, PE, PP-EL-S, PVDF)
- Ajout de pièces de transformation amont/aval, de coude 90°
- Finition avec grille pare-pluie, grillage anti-volatile ou chapeau jet
- Thermolaquage selon nuancier RAL
- Ajout d'oreilles de levage, poignées, tresses de masse, ...
- Ajout d'un filtre anti-poussière, registre, manchette souple, support ventilateur ...

■ FINITION



Métal déployé

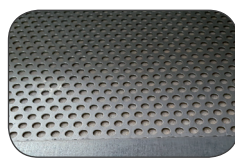

Tôle perforée

■ RÉFÉRENCES

Type SIL_CIR

Section et profondeur du silencieux sur-mesure

Accessoires sur-mesure

Avec ou sans bulbe/baffle central

Tarifs et dimensionnement sur consultation